

PENSILE APERTO PIANI FORATI H.500

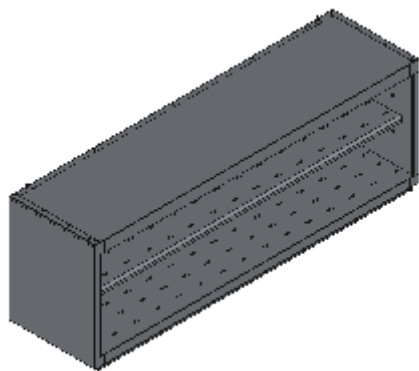

Pensile Professionale realizzato interamente in acciaio inox Aisi 304 finitura Scotch Brite con saldatura a Tig e saldatura a Punti. La parte posteriore del mobile e quella inferiore (forata) sono realizzate in un unico pezzo con gli angoli arrotondati, in questo modo è possibile velocizzare le operazioni di pulizia ed evitare il deposito di sporco e batteri in posti inaccessibili. Fianchi tamburati chiusi nel lato interno. Questo sistema di costruzione garantisce la massima rigidità e un insieme indeformabile, anche con carichi pesanti. Ripiano interno forato regolabile in altezza. Ripiani e pannelli sono rinforzati e realizzati con pieghe salva mani su tutti i bordi per una maggiore sicurezza dell'operatore. Staffe per il fissaggio a parete con regolazione in tre direzioni e sistema anticaduta. Accessori, viteria e piedini sono in acciaio inox. A richiesta: -Tetto inclinato anti polvere. -Illuminazione led. -Bacinelle nella parte inferiore. - Realizzazioni speciali su misura o disegno.

Codice	Lunghezza	Profondità	Altezza	Peso (kg)	Specifica tecnica	Imballo montato (mm)	Imballo montato (m³)	Prezzo €
HO01 L400 P400	400	400	500	13,4	PIANI FORATI	420X420XH640	0,113	538,84 €
HO01 L500 P400	500	400	500	14,9	PIANI FORATI	520X420XH640	0,140	562,06 €
HO01 L600 P400	600	400	500	16,4	PIANI FORATI	620X420XH640	0,167	585,38 €
HO01 L700 P400	700	400	500	17,9	PIANI FORATI	720X420XH640	0,194	608,50 €
HO01 L800 P400	800	400	500	19,4	PIANI FORATI	820X420XH640	0,220	631,56 €
HO01 L900 P400	900	400	500	20,7	PIANI FORATI	920X420XH640	0,247	652,63 €
HO01 L1000 P400	1000	400	500	22,2	PIANI FORATI	1020X420XH640	0,274	675,60 €
HO01 L1100 P400	1100	400	500	23,7	PIANI FORATI	1120X420XH640	0,301	700,22 €
HO01 L1200 P400	1200	400	500	25,2	PIANI FORATI	1220X420XH640	0,328	728,05 €
HO01 L1300 P400	1300	400	500	26,6	PIANI FORATI	1320X420XH640	0,355	754,21 €
HO01 L1400 P400	1400	400	500	28,1	PIANI FORATI	1420X420XH640	0,382	781,62 €
HO01 L1500 P400	1500	400	500	29,6	PIANI FORATI	1520X420XH640	0,409	809,31 €
HO01 L1600 P400	1600	400	500	31,1	PIANI FORATI	1620X420XH640	0,435	836,60 €
HO01 L1700 P400	1700	400	500	32,4	PIANI FORATI	1720X420XH640	0,462	861,20 €
HO01 L1800 P400	1800	400	500	33,9	PIANI FORATI	1820X420XH640	0,489	888,76 €
HO01 L1900 P400	1900	400	500	35,4	PIANI FORATI	1920X420XH640	0,516	915,86 €
HO01 L2000 P400	2000	400	500	36,9	PIANI FORATI	2020X420XH640	0,543	942,90 €